



Сборка крышки радиатора

- 68-1 Крышка радиатора
- 68-2 Винт 2,3 × 4 мм (MP01)
- 68-3 Вентилятор радиатора

ДЕТАЛИ К ВЫПУСКУ 68



ПРИМЕЧАНИЕ: представленные на фото детали могут незначительно отличаться от деталей, полученных с этим выпуском.

ИНСТРУКЦИЯ ПО СБОРКЕ

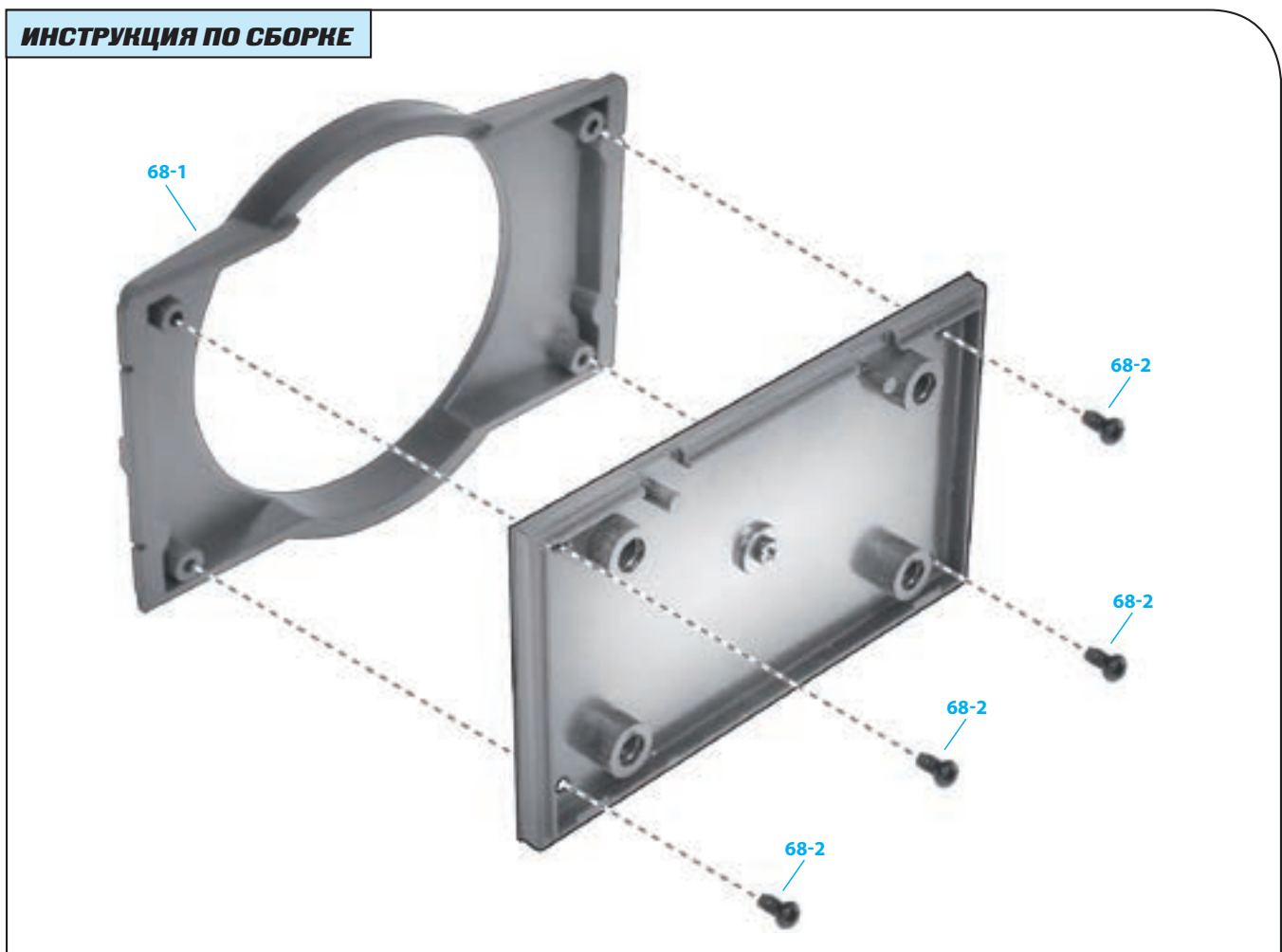

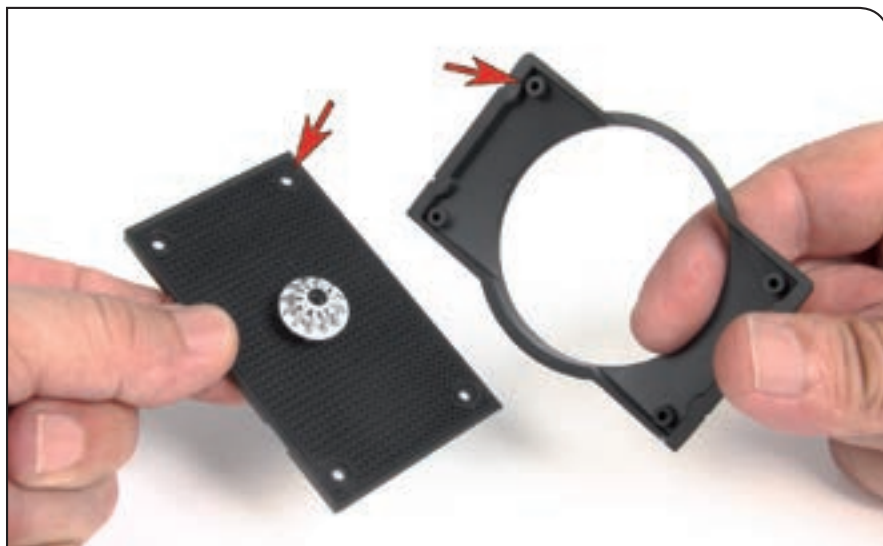

Шаг 68-А

Возьмите элементы радиатора, собранные в предыдущем выпуске, и осмотрите внутреннюю поверхность крышки радиатора (68-1). Выступы на крышке совпадают с отверстиями в задней части радиатора.



Шаг 68-В

Поместите крышку на заднюю часть радиатора.



Шаг 68-С

Убедитесь, что крышка расположена правильно относительно центрального элемента радиатора.



Шаг 68-D

Прежде чем прикрепить крышку к задней части радиатора, убедитесь, что точки соприкосновения обеих частей расположены верно.



Шаг 68-E

Переверните собранный комплект деталей. Удерживая крышку так, чтобы она не соскользнула, зафиксируйте детали при помощи двух винтов MP01 (68-2). Поместите их на концы, обозначенные стрелками, и не закручивайте слишком крепко.

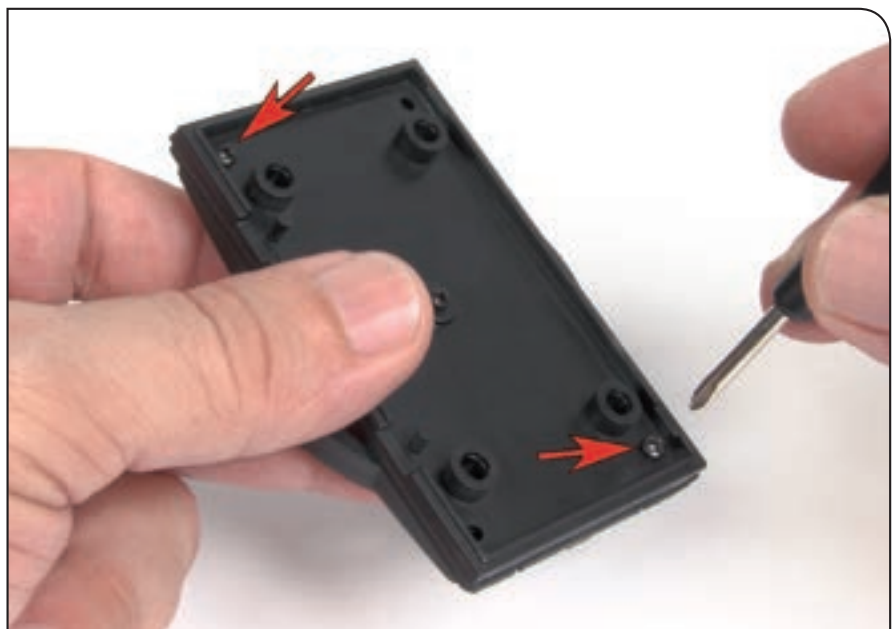

Шаг 68-F

Завершите фиксацию деталей при помощи оставшихся двух винтов MP01. Вставьте их в свободные отверстия на концах. Винты нельзя закручивать слишком сильно.

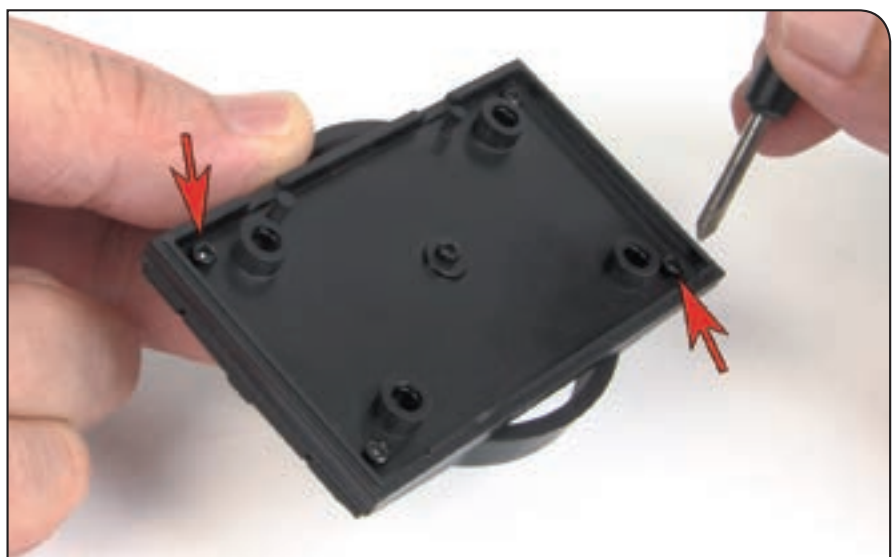

Шаг 68-Г

Так выглядит радиатор с установленной крышкой. Вентилятор радиатора (68-3) пока отложите — вы установите его позже, в следующих выпусках.



РЕЗУЛЬТАТ СБОРКИ

Собранные детали в готовом автомобиле



Так ваша модель Ford Mustang Shelby GT-500 (1967) будет выглядеть после сборки.